

Chainse longue (femmes)

Grande taille (1,75m env)

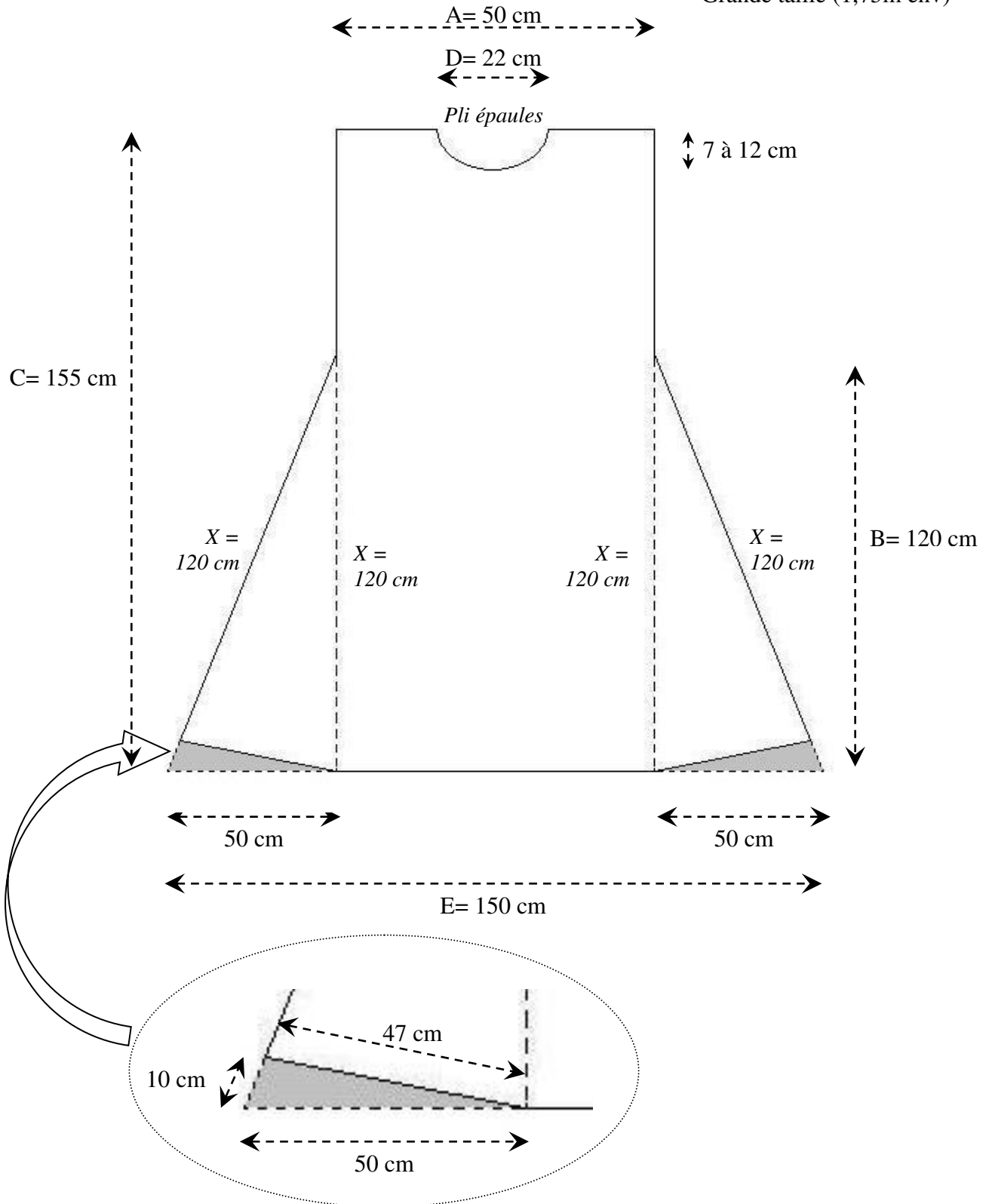

Les deux triangles grisés sont à couper, afin d'"arrondir" le bas de la chainse et d'éviter qu'elle ne pende sur les côtés.

A= largeur d'épaules

B= longueur taille/sol

C= longueur épaule/sol

D \varnothing $\frac{1}{2}$ x encolure

La largeur de l'encolure (D) doit permettre de passer la tête. Une encolure plus étroite peut être compensée par l'ajout d'un amigaut.

- L'ampleur au bas de la chaîne (=2xE) doit être suffisante pour permettre de marcher, danser, combattre... Donc E doit être supérieur à la longueur d'un grand pas.

- Attention: 2xA doit être supérieur au tour de poitrine!

Cette pièce est à couper une fois en double (le pli du tissu se situe le long des épaules). On peut éventuellement ajouter un amigaut.

Les coutures sont non-comprises.

L'ourlet du bas est compris.

La profondeur de l'encolure peut être adaptée en fonction du modèle de la cotte qui sera portée sur la chaîne. Une encolure rase peut être compensée par l'ajout d'un amigaut, comme sur le modèle masculin.

La manche est à couper 2 fois en simple.

Les coutures sont non-comprises.

L'ourlet du poignet est compris.

La manche obtenue est très longue et doit être ajustée en fonction du modèle.

F= longueur épaule/poignet

G \varnothing tour de poing (serré)

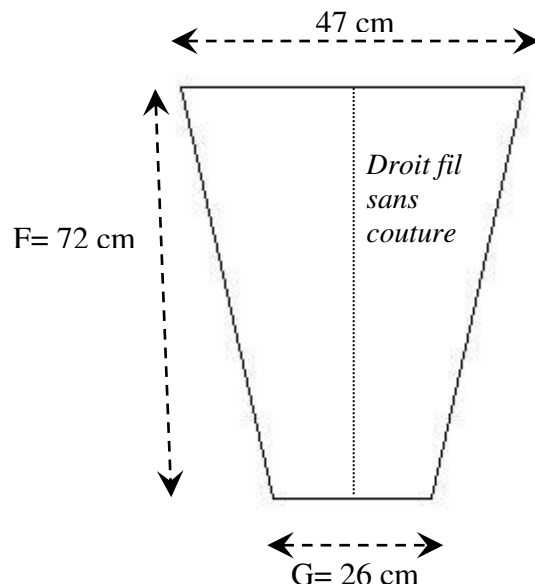

Pour l'assemblage, aligner le pli de milieu manche avec celui des épaules.

Coudre ainsi les manches au corps de la chemise.

Plier l'ouvrage le long du pli des épaules, et coudre les côtés de la chemise selon les traits de couleur identique.

Ourler le col, les manches et le bas de la chaîne.

La chaîne féminine doit être ajustée au niveau du buste, afin d'être le moins visible possible sous la cotte.

